

ARESA®



AR-2502

RUS	СОКОВЫЖИМАЛКА
ENG	JUICER
UA	СОКОВИТИСКАЧ
PL	SOKOWIRÓWKA
DE	ENTSAFTER
RO	STORCĂTOR DE SUC

РУКОВОДСТВО ПО ЭКСПЛУАТАЦИИ

ENG INSTRUCTION MANUAL

UA ІНСТРУКЦІЯ З ЕКСПЛУАТАЦІЇ

DE BEDIENUNGSANLEITUNG

PL INSTRUKCJA OBSŁUGI

RO MANUAL DE UTILIZARE

Спасибо за приобретение нашей продукции.
Убедитесь, что в гарантийном талоне поставлены штамп магазина, подпись и дата продажи.

Thank you for purchasing our products.
Make sure that the stamp of the store, the signature and the date of sale are supplied in the warranty card.

Дякуємо за придбання нашої продукції.
Переконайтеся, що в гарантійному талоні поставлено штамп магазину, підпис та дату продажу.

Dziękujemy za zakup naszych produktów.
Upewnij się, że instrukcja jest opieczętowana stemplem, podpisem i datą sprzedaży

Vielen Dank für Kaufen unserer Produktion.
Überzeugen Sie sich, dass im Garantieschein Stempel vom Geschäft, Unterschrift und Verkaufsdatum gestellt sind.

Vă mulțumim pentru achiziționarea produselor noastre.
Asigurați-vă că în cardul de garanție sunt aplicate ștampila magazinului, semnătura și data vânzării.

ОПИСАНИЕ ПРИБОРА / ITEM DESCRIPTION / ОПИС ПРИЛАДУ / OPIS URZĄDZENIA / BEZEICHNUNG VON BESTANDTEILEN / IDENTIFICAREA PIESELOR COMPONENTE

- RUS**
- 1.Толкатель
 - 2.Загрузочная горловина
 - 3.Верхняя крышка
 - 4.Контейнер для мякоти
 - 5.Фиксатор крышки
 - 6.Переключатель режима работы
 - 7.Сетчатый фильтр
 - 8.Сливной носик для сока
 - 9.Крышка пеноотделитель
 - 10.Контейнер для сока

- ENG**
1. Pusher
 2. Intake chute
 3. Upper lid
 4. Pulp container
 5. Lid lock
 6. Switch button
 7. Stainless filter
 8. Juice spout
 9. Lid foam separator
 10. Juice container

- UA**
- 1.Товкач
 - 2.Завантажувальна горловина
 - 3.Верхня кришка
 - 4.Контейнер для м'якоти
 - 5.Фіксатор кришки
 - 6.Перемикач режиму роботи
 - 7.Сітчастий фільтр
 - 8.Зливний носик для соку
 - 9.Ліновідділювач
 - 10.Контейнер для соку

- PL**
1. Popychacz
 2. Gardziel załadunkowa
 3. Górna przykrywka
 4. Pojemnik na miążgę
 5. Blokada przykrywki
 6. Przełącznik trybu
 7. Filtr siatkowy
 8. Rurka spustowa dla soku
 9. Przykrywka odpieniacz
 10. Pojemnik na sok

- DE**
1. Schieber
 2. Zuführschacht
 3. Oberer Deckel
 4. Fruchtfleischbehälter
 5. Deckelsperre
 6. Betriebsartenschalter
 7. Siebfilter
 8. Saft Schnabel
 9. Schaumscheider
 10. Saftbehälter

- RO**
1. Împingător
 2. Pânie de alimentare
 3. Capac superior
 4. Recipient pentru pulpă
 5. Fixatorul capacului
 6. Selectorul regimului de funcționare
 7. Filtru reticular
 8. Cioc de scurgere a sucului
 9. Separator de spumă
 10. Recipient de suc

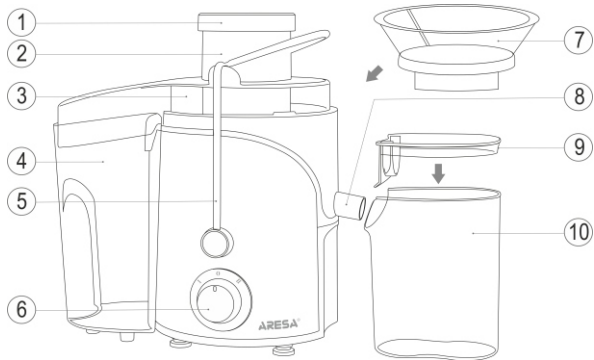

КОМПЛЕКТНОСТЬ / SET / КОМПЛЕКТНІСТЬ / KOMPLETNOŚĆ/KOMPLETTIERUNG / ANSAMBLU

- RUS**
- Соковыжималка - 1
 - Толкатель - 1
 - Контейнер для сока - 1
 - Контейнер для мякоти - 1
 - Сетчатый фильтр - 1
 - Пеноотделитель - 1
 - Гарантийный талон - 1
 - Руководство по эксплуатации - 1
 - Упаковочная коробка - 1

- ENG**
- Juicer - 1
 - Pusher - 1
 - Juice container - 1
 - Pulp container - 1
 - Stainless filter - 1
 - Foam separator - 1
 - Instruction manual - 1
 - Warranty card - 1
 - Gift box - 1

- UA**
- Соковити́скач - 1
 - Товкач - 1
 - Контейнер для соку - 1
 - Контейнер для м'якоти - 1
 - Сітчастий фільтр - 1
 - Ліновідділювач - 1
 - Гарантійний талон - 1
 - Інструкція з експлуатації - 1
 - Пакувальна коробка - 1

- PL**
- Sokowirówka - 1
 - Popychacz - 1
 - Pojemnik na sok - 1
 - Pojemnik na miąższ - 1
 - Separator piany - 1
 - Pojemnik na sok - 1
 - Karta gwarancyjna - 1
 - Instrukcja obsługi - 1
 - Opakowanie - 1

- DE**
- Entsafter - 1
 - Schieber - 1
 - Saftbehälter - 1
 - Fruchtfleischbehälter - 1
 - Siebfilter - 1
 - Schaumscheider - 1
 - Garantieschein - 1
 - Bedienungsanleitung - 1
 - Verpackungskarton - 1

- RO**
- Storcător de suc - 1
 - Împingător - 1
 - Recipient pentru suc - 1
 - Recipient pentru pulpă - 1
 - Filtru reticular - 1
 - Separator de spumă - 1
 - Card de garanție - 1
 - Manual de utilizare - 1
 - Cutie de ambalare - 1



Пожалуйста, внимательно прочтите руководство перед тем, как приступить к эксплуатации соковыжималки. Сохраняйте инструкцию, она может понадобиться Вам в будущем.

Данный прибор предназначен для выжимания сока из фруктов, ягод. Для использования в домашнем хозяйстве, не подходит для промышленного использования. **Важно!** Соковыжималку, приобретенную в холодное время года, во избежание выхода из строя, до включения в электросеть необходимо выдержать не менее четырех часов при комнатной температуре.

ТЕХНИЧЕСКИЕ ХАРАКТЕРИСТИКИ

Номинальное напряжение: 220-240 В
Номинальная частота тока: 50 Гц
Номинальная потребляемая мощность: 800 Вт

Срок службы – 3 года
Гарантийный срок – 12 месяцев

МЕРЫ ПРЕДОСТОРОЖНОСТИ ПРИ ЭКСПЛУАТАЦИИ

- Внимательно прочитайте данную инструкцию перед эксплуатацией прибора во избежание поломок при использовании. Неправильное обращение может привести к поломке изделия, нанести материальный ущерб или причинить вред здоровью пользователя.
 - Перед началом работы убедитесь, что внутри прибора нет упаковочных материалов и других посторонних предметов, наличие которых может привести к повреждениям прибора или возгоранию. Если на основании изделия есть наклейки – снимите их.
 - Перед первоначальным включением проверьте, соответствуют ли технические характеристики изделия параметрам электросети.
 - При использовании удлинителя, убедитесь, что максимально допустимая мощность кабеля соответствует мощности прибора.
 - Прибор не предназначен для использования лицами (включая детей) с пониженными физическими, чувственными или умственными способностями, или при отсутствии у них опыта или знаний, если они не находятся под контролем или не проинструктированы об использовании прибора лицом, ответственным за их безопасность.
 - Используйте прибор вдали от детей. Дети должны находиться под контролем для недопущения игры с прибором.
 - Будьте предельно внимательны, если рядом с работающим прибором находятся дети.
 - Используйте и храните прибор в недоступном для детей месте.
 - Не оставляйте включенный прибор без присмотра.
 - Не используйте прибор, если поврежден шнур или штепсельная вилка, а также, если поврежден или неисправен сам прибор. При повреждении шнура питания его замену во избежание опасности должны производить изготовитель, сервисная служба или подобный квалифицированный персонал. Отнесите его в сервисный центр. Ремонт прибора должен осуществляться только в авторизованном сервисном центре. Не ремонтируйте прибор самостоятельно.
 - Перед подключением прибора к электросети удостоверьтесь, что он находится в выключенном состоянии.
 - Запрещается разбирать соковыжималку, если она подключена к электросети. Всегда отключайте устройство от электросети перед очисткой, или если Вы его не используете.
 - Прибор не предназначен для приведения в действие внешним таймером или отдельной системой дистанционного управления.
 - Не используйте прибор в помещениях с повышенной влажностью (например, в ванной).
 - Во избежание удара электрическим током не погружайте корпус прибора в воду или другие жидкости. Если он все же попал в воду, ни в коем случае не притрагивайтесь к корпусу, а немедленно отключите его от электросети.
 - Не эксплуатируйте прибор влажными руками. Не подсединяйте и не отсоединяйте сетевой шнур влажными руками. Это может привести к поражению электрическим током.
 - Не допускайте свисания электрического шнура с края стола или над горячими поверхностями.
 - Выключайте устройство из розетки после использования, а также перед чистой. Перед перемещением, проведением чистки или иных действий по уходу дайте устройству остыть.
 - Если не используете прибор, выключите его из сети. Выключая прибор, не тяните за шнур питания, аккуратно выньте вилку из розетки.
 - Не обматывайте сетевой шнур вокруг прибора, так как со временем это может привести к его излому. Всегда расправляйте сетевой шнур на время хранения.
 - Не используйте сетевой шнур для переноски изделия.
 - Не используйте прибор в целях, не предусмотренных инструкцией. Не использовать вне помещений.
 - Прибор должен храниться так, чтобы бы он и сетевой шнур не подвергались воздействию высоких температур, влаги и прямых солнечных лучей.
 - Сохраните данную инструкцию.
 - Не прикасайтесь к движущимся частям прибора.
 - Внимание! Не используйте прибор, если вращающийся сетчатый фильтр поврежден.
 - Перед включением прибора убедитесь, что крышка надежно зафиксирована.
 - Запрещается проталкивать продукты пальцами. Если кусочки фруктов застряли в загрузочной горловине, воспользуйтесь толкателем. Если это не помогло, выключите двигатель и отключите прибор от электросети, разберите его и прочистите забившиеся места.
 - Не допускаются непрерывная работа свыше 10 минут. Перерыв между включениями должен составлять не менее 10 минут.
 - Каждый раз перед разборкой и очисткой отключайте устройство от электросети. Все вращающиеся части и двигатель должны полностью остановиться.
 - Не перегружайте прибор продуктами.
 - Если сработала система защиты от перегрева двигателя, не включайте прибор, пока он полностью не остынет.
 - Корпус и принадлежности всегда должны оставаться сухими и чистыми!
 - Не используйте принадлежности, не входящие в комплект поставки.
- ВНИМАНИЕ:** Несоблюдение мер предосторожности может привести к порче прибора, травмам, поражению электрическим током, короткому замыканию или пожару.

ЭКСПЛУАТАЦИЯ

СБОРКА:

- Перед сборкой убедитесь, что двигатель выключен и прибор отключен от сети.
- Установите верхнюю часть соковыжималки на корпус и прижмите обеими руками до щелчка.
- Установите сетчатый фильтр и поверачивайте по часовой стрелке, пока он не встанет на место.
- Установите верхнюю прозрачную крышку и застегните фиксаторы.
- Установите крышку на стакан для сока, она выполняет функцию пеноотделителя.
- Подставьте контейнер для сбора мякоти под крышку на основание, а стакан - под носик для сока.
- Подключите прибор к электросети.

РУССКИЙ

РАЗБОРКА:

- Отключите прибор от электросети.
- Откройте фиксаторы крышки.
- Снимите крышку, извлеките сетчатый фильтр, потянув его вверх. После чего снимите рабочую емкость для сбора сока.

ИСПОЛЬЗОВАНИЕ:

- Перед началом работы убедитесь, что крышка надёжно зафиксирована.
- Тщательно мойте овощи / фрукты. Удалите кожуру и косточки, порежьте на небольшие кусочки, которые бы легко проходили в загрузочную горловину.
- Подключите соковыжималку к электросети и выберите подходящую скорость: II Скорость I: для мягких продуктов (груши, клубника, апельсины, сливы, грейпфруты, лимоны, виноград, тыква, лук, огурцы, чеснок). II Скорость II: для жестких продуктов (артишоки, морковь, яблоки, перец, свекла, картофель, ананасы, кабачки, сельдерей, шпинат, укроп, лук-порей). Загрузите подготовленные овощи / фрукты в соковыжималку, слегка придавивая толкателем. НИ В КОЕМ СЛУЧАЕ НЕ ДЕЛАЙТЕ ЭТО ПАЛЬЦАМИ ИЛИ ПОСТОРОННИМИ ПРЕДМЕТАМИ.
- Загружайте продукты только при работающем двигателе.
- Когда контейнер для мякоти или стакан для сока наполнятся, выключите соковыжималку и освободите ёмкости.
- Внимание! Соковыжималка не предназначена для приготовления соков из бананов, абрикосов, манго, папайи.
- Соковыжималку нельзя использовать для получения соков из кокосов и других твердых фруктов и овощей.
- По окончании работы переведите переключатель скоростей в положение 0 и отключите соковыжималку от электросети.

ТРАНСПОРТИРОВАНИЕ, ЧИСТКА И ХРАНЕНИЕ

ТРАНСПОРТИРОВАНИЕ. Транспортировать прибор необходимо любым видом крытого транспорта с применением правил закрепления грузов, обеспечивающих сохранение товарного вида изделия и/или упаковки и его дальнейшей безопасной эксплуатации. ЗАПРЕЩАЕТСЯ подвергать прибор ударным нагрузкам при погрузочно-разгрузочных работах.

ЧИСТКА. ВНИМАНИЕ! Никогда не мойте части прибора в посудомоечной машине. Не используйте химикаты и абразивные вещества. • Мойте все съёмные части теплой водой с мылом. • Снаружи корпус протирайте влажной губкой. • Не погружайте корпус в воду. Сразу по окончании работы следует вымыть соковыжималку с небольшим количеством неабразивного средства, после чего тщательно вымыть и высушить. • Очистка прибора должна проводиться после каждого использования.

ХРАНЕНИЕ. Прибор необходимо хранить в закрытом помещении, в условиях, предполагающих сохранение товарного вида изделия и его дальнейшей безопасной эксплуатации. Убедитесь, что прибор и все его аксессуары полностью высушены, перед тем, как складывать его на хранение.

ПРАВИЛА УТИЛИЗАЦИИ ПРИБОРА

Электроприбор и упаковочные материалы должны быть утилизированы с наименьшим вредом для окружающей среды и в соответствии с правилами по утилизации отходов в Вашем регионе.

УСЛОВИЯ ГАРАНТИЙНОГО ОБСЛУЖИВАНИЯ

При покупке изделия требуйте его проверки в Вашем присутствии и заполнения гарантийного талона (штамп торгующей организации, дата продажи и подпись продавца). Без предоставления гарантийного талона или при его не правильном заполнении претензии по качеству не принимаются, и гарантийный ремонт не производится. Гарантийный талон следует предъявлять при любом обращении в сервисный центр в течение всего срока гарантии. Изделие принимается на сервисное обслуживание только полностью комплектным. Гарантийный срок исчисляется с момента продажи покупателю. Просим Вас также сохранять документы, подтверждающие дату покупки изделия (товарный или кассовый чек).

Условием бесплатного гарантийного обслуживания Вашего изделия является его правильная эксплуатация, не выходящая за рамки личных бытовых нужд, в соответствии с требованиями инструкции по эксплуатации изделия, отсутствие механических повреждений и последствий небрежного обращения с изделием. Изделие принимается на гарантийное обслуживание в чистом виде (протерто и продуто, где это возможно). Гарантия распространяется на все производственные и конструктивные дефекты (кроме перечисленных в разделе «Гарантия не распространяется»), выявленные в течение гарантийного срока. В этот период дефектные детали, кроме расходных материалов, подлежат бесплатной замене в гарантийном сервисном центре.

ГАРАНТИЯ НЕ РАСПРОСТРАНЯЕТСЯ

1. Дефекты, вызванные форс-мажорными обстоятельствами.
2. Повреждение изделия, вызванные использованием изделия в целях, выходящих за рамки личных бытовых нужд (т.е. промышленных или коммерческих целях).
3. Расходные материалы и аксессуары (секции и т.п.).
4. Дефекты, вызванные перегрузкой, неправильной эксплуатацией, проникновением жидкостей, пыли насекомых, попаданием посторонних предметов внутрь изделия.
5. Изделия, подвергшиеся ремонту вне уполномоченных сервисных центров или гарантийных мастерских.
6. Повреждения, явившиеся следствием внесения изменений в конструкцию изделия самим пользователем или некавалифицированной заменой его комплектующих.
7. Нарушение требований инструкции по эксплуатации.
8. Неправильная установка напряжения питающей сети (если это требуется).
9. Внесение технических изменений.
10. Механические повреждения, в том числе вследствие небрежного обращения, неправильной транспортировки и хранения, падения изделия.
11. Повреждения по вине животных (в том числе грызунов и насекомых).

Информация о производителе

Изготовитель: Ситес Электрик Кампани Лимитед (18, Гуангшан Лу, Гуанчжоу, провинция Гуандонг, КНР)

Импортер в Республику Беларусь: ООО «Арес-техно», г. Могилев, ул. Тимирязевская, 38

Импортер в Российскую Федерацию: ООО «Санрайт М», 214004, г. Смоленск, ул. Октябрьской революции, д. 38, офис 2

Информацию о дате изготовления смотрите на индивидуальной упаковке.

Товар соответствует требованиям ТР ТС 04/2011 «О безопасности низковольтного оборудования» и ТР ТС 020/2011 «Электромагнитная совместимость технических средств».

По вопросам гарантийного обслуживания обращайтесь в ближайший сервисный центр или в Головной сервисный центр «сервис-центр ОД «Белопотрэг», 212030, г. Могилев, ул. Тимирязевская, 38, тел.: +375-222-501810.



ENGLISH



Please read this instruction manual carefully before using the appliance.

Save the instruction manual as you may require it in future.

This device is designed for extracting juice from fruits and berries. For household use, not suitable for industrial use.

The device is intended for use only for domestic purposes in accordance with this Instruction Manual.

After unit transportation or storage at low temperature it is necessary to keep it for at least 4 hours at room temperature before switching on.

TECHNICAL SPECIFICATIONS

Supply voltage: 220-240 V ~ 50 Hz

Power consumption: 800 W

Service lifetime - 3 years

Warranty period - 12 months

IMPORTANT SAFEGUARDS

- Read this manual carefully before operating the unit to avoid damage during use. Incorrect handling can lead to damage to the product, cause material damage or damage to health to the user.
- Before starting work, make sure that there are no packing materials and other foreign objects inside the device, which can lead to damage to the device or fire. If there are stickers on the device, remove them.
- Before initial start-up, check that the product specifications match the mains supply.
- When using an extension cord, make sure that the maximum permissible cable power corresponds to the power of the device.
- The device is not intended for use by persons (including children) with reduced physical, sensory or mental abilities, or lack of experience or knowledge, if they are not controlled or instructed about use of the device by the person responsible for their safety.
- Use the appliance away from children. Children should be supervised to prevent playing with the appliance.
- Be extremely careful when children are near the appliance.
- Use and store the appliance out of the reach of children.
- Do not leave the appliance switched on unattended.
- Do not use the appliance if the cord or plug is damaged, or if the appliance is damaged or defective. If the power cord is damaged, it must be replaced by the manufacturer, the service department or any qualified personnel. Take it to a service center. The appliance must be repaired only in an authorized service center. Do not repair the appliance yourself.
- Do not disassemble the juicer if it is connected to the mains supply. Always unplug the device before cleaning, or if you do not use it.
- The device is not designed to be operated by an external timer or a separate remote control system.
- Do not use the appliance in rooms with high humidity (for example, in a bathroom).
- To prevent electric shock, do not immerse the appliance in water or other liquids. If it got into water, never touch the device, and immediately unplug it from the mains.
- Do not operate the device with wet hands. Do not connect or disconnect the power cord with wet hands. It may lead to electric shock.
- Do not let the cord hang over the edge of the table or over hot surfaces.
- Unplug the unit after use and before cleaning. Before moving, cleaning or maintaining let the device to cool down.
- If you do not use the appliance, turn it off. While turning off the device, do not pull on the power cord, gently pull out the plug from the outlet.
- Do not wrap the power cord around the appliance, as this may cause it to break with time. Always straighten the set cord for the duration of storage.
- Do not use the power cord to carry the product.
- Do not use the appliance for purposes other than those specified in the instruction manual. Do not use outdoors.
- The device must be stored so that it and the power cord are not exposed to high temperatures, moisture and direct sun rays.
- Keep this instruction manual.
- Do not touch the moving parts of the appliance.
- Attention! Do not use the appliance if the stainless filter is damaged.
- Before switching on the device, make sure that the lid is securely fixed.
- Do not push products with your fingers. If pieces of fruit are stuck in the intake chute, use the pusher. If this does not work, turn off the engine and unplug the appliance, disassemble it and clean the clogged areas.
- Do not work continuously for more than 10 minutes. The interval between inclusions must be at least 10 minutes.
- Always unplug the appliance every time before disassembly and cleaning. All rotating parts and the motor must completely stop.
- Do not overload the appliance with products.
- If the engine overheating protection has tripped, do not operate the appliance until it has cooled completely.
- Always keep the body and accessories dry and clean!
- Do not use accessories that are not included in the delivery. CAUTION: Failure to observe the precautionary measures can lead to damage to the device, injury, electric shock, short circuit or fire.

OPERATION

- **ASSEMBLING:**
 - Before the assembling be sure that the device isn't connected to the power supply.
 - Place the separating unit on the motor unit, push with both hands on the separating unit until it clicks into place.
 - Insert the filter; turn it clockwise to fit securely.
 - Mount the lid and fasten the locks.
 - Place the pulp container under the cover, and the glass – under the beak for juice.
 - Install the lid foam separator on the juice container. It serves to remove foam from juice while it is being poured.
 - Plug the appliance to the power supply.
- **DISASSEMBLING:**
 - Unplug the appliance from the power supply.
 - Open the lid locks.
 - Remove the transparent lid, pull the grating filter upwards, then take off separating unit. While doing this, hold it by the beak from below and by the underside of the top of the unit on the other side.
 - Before starting make sure that the juicer is switched off and transparent lid fixed properly.
 - Wash fruits and vegetables thoroughly. Cut fruits into small pieces so as to be fitted into the feeding tube. Remove the stone or peel from those citrus and fruit: prunes, apricots, cherries or oranges, lemons, melons, etc.
 - Plug the unit into the mains supply. Switch on the appliance and choose desired speed:
 - Speed I: for soft products (pears, strawberries, oranges, plums, grapefruit, lemon, grapes, marrows and pumpkins, cherries, onions, cucumbers, garlic).
 - Speed II: for hard products (artichokes, carrots, fennel, apples, beets, potatoes, pineapple, cabbages, leeks, celery, spinach).
 - Feed the pre-prepared fruits and vegetables into the juice extractor and press down gently with the pusher. NEVER USE FINGERS OR OTHER THINGS AS A PUSHER.
 - The motor must always be running after fruit or vegetables were fed into the appliance.
 - When pulp container or juice jug is full, switch off the power and empty containers before continuing the process.
- **CAUTION:**
 - The juice extractor cannot process bananas, peaches, apricots, mangos, papayas, etc.
 - The juice extractor cannot process coconuts or other hard food.
 - When process is completed, switch off and unplug the unit.

ENGLISH

CLEANING, MAINTENANCE AND STORAGE

TRANSPORTATION. Transportation of the device is necessary by any kind of covered transport with the application of rules fastening of cargoes ensuring preservation of the presentation of the product and / or packaging and its further safe operation. **DO NOT** expose the device to shock loads during handling operations.

CLEANING. ATTENTION! Never wash parts in a dishwasher. Do not use chemicals or abrasives.

- Wash all removable parts with warm water and soap. • Wipe the body with a damp sponge. • Do not immerse the housing in water.
- Removable plastic parts of the juicer may stain with some foods, such as carrots. Therefore, immediately wash them with a small amount of non-abrasive agent, then wash and dry thoroughly. • The appliance must be cleaned after each use.

STORAGE

- Store assembled cleaned and dried device in a dry place. The device must be stored indoors, in conditions that presume the preservation of a presentation product and its further safe operation. Make sure that the appliance and all its accessories are completely dried, before storing it.

WARRANTY TERMS

When purchasing the product, ask for it to be checked in your presence. Without the having a warranty card or when it is not properly filled in, the quality claims are not accepted, and no warranty repair is performed. The warranty card should be presented at any address to the service center during the whole warranty period. The product is accepted for service in a complete set only. The warranty period is calculated from the moment of sale to the buyer. Keep the documents confirming the date of purchase of the product (cash receipt).

The condition of free warranty service of your product is its correct operation, which does not go beyond personal domestic needs, in accordance with the requirements of the operating instructions for the product, the absence of mechanical damages and the consequences of careless handling of the product.

The product is accepted for warranty service in its pure form. The warranty covers all manufacturing and construction defects (except those listed in the "Warranty does not apply" section), identified during the warranty period. During this period defective parts, except consumables, are subject to free replacement in the warranty service center.

THE GUARANTEE DOES NOT COVER:

1. Defects caused by force majeure.
2. Damage to the product caused by the use of the product for purposes that go beyond personal domestic needs (ie industrial or commercial purposes).
3. Consumables and accessories (sections, etc.).
4. Defects caused by overloading, improper operation, penetration of liquids, dust of insects, ingress of foreign objects into the product.
5. Products that have been repaired outside authorized service centers or warranty workshops.
6. Damage resulting from changes in the design of the product by the user or unqualified replacement of his components.
7. Mechanical damages, including due to negligent handling, improper transportation and storage, falling of the product.
8. Violation of the operating instructions.
9. Incorrect installation of mains voltage (if required).
10. Making technical changes.
11. Damage through the fault of animals (including rodents and insects).

Production month: refer to the date on the gift box

For warranty service, please contact your nearest service center.



УКРАЇНСЬКА



Будь ласка, уважно прочитайте інструкцію перед тим, як почати експлуатацію соковитискача. Зберігайте інструкцію, вона може знадобитися Вам у майбутньому.

Цей прилад призначений для витискання соку з фруктів, ягід. Для використання у домашньому господарстві, не призначений для промислового використання.

Важливо!

Соковитискач, придбаний в холодну пору року, для уникнення виходу з ладу, до увімкнення в електромережу необхідно витримати не менше чотирьох годин при кімнатній температурі.

ТЕХНІЧНІ ХАРАКТЕРИСТИКИ

Номінальна напруга: 220-240 В
Номінальна частота струму: 50 Гц
Номінальна споживана потужність: 800 Вт

Термін служби – 3 роки
Гарантійний термін – 12 місяців

ЗАПОБІЖНІ ЗАХОДИ ПРИ ЕКСПЛУАТАЦІЇ

- Уважно прочитайте цю інструкцію перед експлуатацією приладу для уникнення поломок при використанні. Неправильне поводження може призвести до поломки виробу, завдати матеріальних збитків або заподіяти шкоду здоров'ю користувача.
 - Перед початком роботи переконайтеся, що всередині приладу немає пакувальних матеріалів та інших сторонніх предметів, наявність яких може призвести до пошкоджень приладу або займання. Якщо на основі виробу є наклейки, – зніміть.
 - Перед початковим увімкненням перевірте, чи відповідають технічні характеристики виробу параметрам електромережі.
 - При використанні подовжувача переконайтеся, що максимально допустима потужність кабелю відповідає потужності приладу.
 - Прилад не призначений для використання особами (включаючи дітей) із пониженими фізичними, чуттєвими або розумовими здібностями, або за відсутності у них досвіду чи знань, якщо вони не перебувають під контролем або не проінструктовані при використанні приладу особою, відповідальною за їхню безпеку.
 - Використовуйте прилад подалі від дітей. Діти повинні перебувати під контролем для недопущення гри з приладом.
 - Будьте особливо уважні, якщо поруч із працюючим приладом є діти.
 - Використовуйте і зберігайте прилад у не доступному для дітей місці.
 - Не залишайте увімкнений прилад без нагляду.
 - Не використовуйте прилад, якщо пошкоджено шнур або штепсельну вилку, а також якщо пошкодженим або несправним є сам прилад. При пошкодженні шнура живлення його заміну для уникнення небезпеки повинні здійснювати виробник, сервісна служба або подібний кваліфікований персонал. Віднесіть його до сервісного центру. Ремонт приладу має здійснюватися тільки в авторизованому сервісному центрі. Не ремонтуйте прилад самостійно.
 - Перед під'єднанням приладу до електромережі переконайтеся, що він перебуває у вимкненому стані.
 - Забороняється розбирати соковитискач, якщо він під'єднаний до електромережі. Завжди від'єднуйте пристрій від електромережі перед очищенням або якщо Ви його не використовуєте.
 - Прилад не призначений для приведення в дію зовнішнім таймером або окремою системою дистанційного керування.
 - Не використовуйте прилад у приміщеннях із підвищеною вологістю (наприклад, у ванній).
 - Для уникнення удару електричним струмом не занурюйте корпус приладу у воду або інші рідини. Якщо він усе-таки потрапив у воду, в жодному разі не доторкайтеся до корпусу, а негайно від'єднайте його електромережі.
 - Не експлуатуйте прилад вологими руками. Не під'єднуйте і не від'єднуйте мережний шнур вологими руками. Це може призвести до ураження електричним струмом.
 - Не допускайте звисання електричного шнура з краю стола або над гарячими поверхнями.
 - Вимикайте пристрій із розетки після використання, а також перед чищенням. Перед переміщенням, проведенням чищення або інших дій з догляду дайте пристрою охолонути.
 - Якщо не використовуєте прилад, вимкніть його з мережі. Вимикаючи прилад, не тягніть за шнур живлення, акуратно вийміть вилку з розетки.
 - Не обмотуйте мережний шнур навколо приладу, тому що з часом це може призвести до його зпау. Завжди розправляйте мережний шнур на час зберігання.
 - Не використовуйте мережний шнур для перенесення виробу.
 - Не використовуйте прилад з метою, не передбаченою інструкцією. Не використовуйте поза приміщеннями.
 - Прилад повинен зберігатися так, щоб він і мережний шнур не наражалися на дію високих температур, вологи та прямих сонячних променів.
 - Зберігайте цю інструкцію.
 - Не ставте прилад на гарячу газову або електричну плиту, не розміщуйте його поблизу від джерел тепла.
 - Не торкайтеся до рухомих частин приладу.
 - Увага! Не використовуйте прилад, якщо сітчастий фільтр пошкоджено.
 - Перед увімкненням приладу переконайтеся, що кришка надійно зафіксована.
 - Забороняється проштовхувати продукти пальцями. Якщо шматочки фруктів застрягли у приймальній горловині, скористайтеся товчачком. Якщо це не допомогло, вимкніть двигун і від'єднайте прилад від електромережі, розберіть його та прочистите місця, які забилася.
 - Не допускається неперервна робота понад 10 хвилин. Перерва між увімкненнями має становити не менше 10 хвилин.
 - Щоразу перед розбиранням та очищенням від'єднуйте пристрій від електромережі. Усі рухомі частини та двигун повинні повністю зупинитися.
 - Не перевантажуйте прилад продуктами.
 - Корпус і приладдя завжди повинні залишатися сухими і чистими!
 - Не використовуйте приладдя, які не входять до комплексу постачання.
- УВАГА:** Недотримання заповідних заходів може призвести до посування приладу, травм, ураження електричним струмом, короткого замикання або пожежі.

ЕКСПЛУАТАЦІЯ

СКЛАДАННЯ:

- Перед складанням переконайтеся, що двигун вимкнено і прилад від'єднано від мережі.
- Встановіть верхню частину соковитискача на корпус і притисніть обома руками до кляцання.
- Встановіть сітчастий фільтр і повертайте за годинникову стрілкою, поки він не стане на місце.
- Встановіть кришку і застібніть фіксатори.
- Встановіть кришку на склянку, вона виконує функцію піновідділювача.

УКРАЇНСЬКА

- Підставте контейнер для збору м'якоти на основу, а склянку - під носик для соку.
 - Під'єднайте прилад до електромережі.
- РОЗБИРАННЯ:**
- Від'єднайте прилад від електромережі.
 - Відкрийте фіксатори прозорі кришки.
 - Зніміть кришку, вийміть сітчастий фільтр, потягнувши його догори. Після чого зніміть верхню частину корпусу.

Перед початком роботи переконайтесь, що кришка надійно зафіксована.

- Ретельно помийте овочі/фрукти. Видаліть шкірку та кісточки, поріжте на невеликі шматочки, які б легко проходили у завантажувальну горловину.
- Під'єднайте соковитискач до електромережі та оберіть відповідну швидкість: ▯ Швидкість I: для м'яких продуктів (груші, полуниця, апельсини, сливи, грейпфрути, лимони, виноград, гарбуз, цибуля, огірки, часник). ▯ Швидкість II: для жорстких продуктів (артишоки, морква, яблука, перець, буряк, картопля, ананаси, кабачки, селера, шпинат, кріп, лук-порей). Завантажте підготовлені овочі/фрукти у соковитискач, потроху притискаючи товкачем. У **ЖОДНОМУ РАЗІ НЕ РОБІТЬ ЦЬОГО ПАЛЬЦЯМИ АБО СТОРОННІМИ ПРЕДМЕТАМИ.**
- Завантажуйте продукти тільки при працюючому двигуні.
- Коли контейнер для м'якоти або склянка для соку наповняться, вимкніть соковитискач і збільніть ємності.
- Увага! Соковитискач не призначений для приготування соків із бананів, абрикосів, манго, папайї, томатів.
- Соковитискач не можна використовуватися для отримання соків із кокосів та інших твердих фруктів і овочів.
- Після закінчення роботи переведіть перемикач швидкостей у положення 0 та від'єднайте соковитискач від електромережі.

ТРАНСПОРТУВАННЯ, ЧИЩЕННЯ ТА ЗБЕРІГАННЯ

ТРАНСПОРТУВАННЯ. Транспортувати прилад необхідно будь-яким видом критого транспорту із застосуванням правил закріплення вантажів, що забезпечують збереження товарного вигляду виробу та/або упакування і його подальшої безпечної експлуатації.

ЧИЩЕННЯ. УВАГА! Ніколи не мийте частини приладу в посудомийній машині. Не використовуйте хімікати й абразивні речовини.

- Помийте всі змінні частини теплою водою з милом.
 - Зовнішній корпус протирайте вологою губкою.
 - Не занурюйте корпус у воду.
 - Зніміть пластикові частини соковитискача можуть забарвитися деякими продуктами, наприклад морквою. Тому відразу після закінчення роботи слід помити їх з невеликою кількістю неабразивного засобу, після чого ретельно помити і висушити.
 - Очищення приладу має здійснюватися після кожного використання.
- ЗБЕРІГАННЯ.** Прилад необхідно зберігати у закритому приміщенні, в умовах, що передбачають збереження товарного вигляду виробу та його подальшої безпечної експлуатації. Переконайтесь, що прилад і всі його аксесуари повністю висушені, перш ніж складати його на зберігання.

ПРАВИЛА УТИЛІЗАЦІЇ ПРИЛАДУ

Електроприлад та пакувальні матеріали мають бути утилізовані з найменшою шкодою для довкілля і відповідно до правил з утилізації відходів у Вашому регіоні.

УМОВИ ГАРАНТІЙНОГО ОБСЛУГОВУВАННЯ

При купівлі виробу вимагайте його перевірки у Вашій присутності і заповнення гарантійного талона (штамп торговельної організації, дата продажу та підпис продавця). Без надання гарантійного талона або при його неправильному заповненні претензії щодо якості не приймаються і гарантійний ремонт не здійснюється. Гарантійний талон слід пред'являти при будь-якому звертанні до сервісного центру протягом усього терміну гарантії. Виріб приймається на сервісне обслуговування тільки повністю комплектом. Гарантійний термін обчислюється з моменту продажу покупцю. Просимо Вас також зберігати документи, що підтверджують дату купівлі виробу (товарний або касовий чек). Умовою безоплатного гарантійного обслуговування Вашого виробу є його правильна експлуатація, що не виходить за межі особистих побутових потреб, відповідно до вимог інструкції з експлуатації виробу, відсутність механічних пошкоджень та наслідків недбалого поводження з виробом. Виріб приймається на гарантійне обслуговування у чистому вигляді (протерто і продуто, де це є можливим). Гарантія поширюється на всі виробничі та конструктивні дефекти (крім перелічених у розділі «Гарантія не поширюється»), виявлені протягом гарантійного терміну. У цей період дефектні деталі, крім витратних матеріалів, підлягають безоплатній заміні у гарантійному сервісному центрі.

ГАРАНТІЯ НЕ ПОШИРЮЄТЬСЯ

1. Дефекти, спричинені форс-мажорними обставинами.
2. Пошкодження виробу, спричинені використанням виробу з метою, що виходить за межі особистих побутових потреб (тобто з промисловою або комерційною метою).
3. Витратні матеріали й аксесуари (ножі, сітки тощо).
4. Дефекти, спричинені перевантаженням, неправильною експлуатацією, проникненням рідин, пилу, комах, потраплянням сторонніх предметів всередину виробу.
5. Виробу, що піддавалися ремонту поза уповноваженими сервісними центрами або гарантійними майстернями.
6. Пошкодження, що є наслідком внесення змін до конструкції виробу самим користувачем або некваліфікованою заміною його комплектуючих.
7. Порушення вимог інструкції з експлуатації.
8. Неправильне встановлення напруги мережі живлення (якщо це потрібно).
9. Внесення технічних змін.
10. Механічні пошкодження, в тому числі внаслідок недбалого поводження, неправильного транспортування та зберігання, падіння виробу.
11. Пошкодження з вини тварин (в тому числі гризунів та комах).

Виробник: Ситес Електрик Кампані Лімітед, КНР

Інформацію про дату виготовлення дивіться на індивідуальному упакуванні.

З питань гарантійного обслуговування звертайтеся до найближчого сервісного центру.





Przeczytaj uważnie instrukcję przed uruchomieniem sokowirówki. Zachowaj instrukcję, możesz potrzebować ją w przyszłości.

To urządzenie jest przeznaczone do wyciskania soku z owoców i jagód.
Jest przeznaczone do użytku domowego, nie w celach komercyjnych.

Urządzenie jest przeznaczone do użytku tylko dla celów

domowych zgodnie z niniejszej instrukcji. Ważnie! Sokowirówkę, która została nabyta w okresie zimowym, w celu uniknięcia awarii, należy włączyć do sieci elektrycznej co najmniej po czterech godzinach w temperaturze pokojowej.

SPECYFIKACJE TECHNICZNE

Nominalne napięcie: 220-240 W
Nominalna częstota prądu: 50 Hz
Nominalna skonsumowana potęga: 800 Wt

Termin działania - 3 lata
Termin gwarancyjny - 12 miesięcy

ŚRODKI OSTROŻNOŚCI PRZY EKSPLOATACJI

- Prosimy uważnie przeczytać tę instrukcję przed eksploatacją przyrządu żeby uniknąć uszkodzeń przy użyciu. Nieprawidłowe zachowanie może doprowadzić do uszkodzenia wyrobu, sprawić straty materialne czy wyrządzić szkodę zdrowiu użytkownika.
- Przed początkiem pracy prosimy przekonać się, że wewnątrz przyrządu nie ma materiałów do pakowania i innych przedmiotów, obecność których może doprowadzić do obrażeń przyrządu czy do zapłonu. Jeśli na podstawie wyrobu są naklejki, - należy ich zdjąć.
- Przed pierwszym uruchomieniem należy sprawdzić, czy dane techniczne wyrobu pasują do zasilania sieciowego.
- W przypadku korzystania z przedłużacza, upewnij się, że maksymalna dopuszczalna moc kabla odpowiada mocy urządzenia.
- Urządzenie nie jest przeznaczone do użytku przez osoby (w tym dzieci) o ograniczonych zdolnościach fizycznych, zmysłowych lub umysłowych, lub braku doświadczenia lub wiedzy, chyba że są one kontrolowane lub pouczane o korzystaniu z urządzenia przez osobę odpowiedzialną za ich bezpieczeństwo.
- Używaj urządzenie w nieobecności dzieci. Dzieci powinny być nadzorowane, aby nie dopuścić do zabawy urządzeniem.
- Zachowaj szczególną ostrożność, gdy dzieci znajdują się w pobliżu urządzenia.
- Używaj i przechowuj urządzenie w miejscu niedostępnym dla dzieci.
- Nie pozostawiaj włączonego urządzenia bez nadzoru.
- Nie używaj urządzenia, jeśli przewód lub wtyczka są uszkodzone lub jeśli urządzenie jest uszkodzone lub wadliwe. Jeśli przewód zasilający jest uszkodzony, musi zostać zmieniony przez producenta, serwis posprzedażny lub podobny wykwalifikowany personel, aby uniknąć niebezpieczeństwa. Zabierz go do centrum serwisowego. Urządzenie może być naprawiane tylko przez autoryzowane centrum serwisowe.
- Nie naprawiaj urządzenia samodzielnie.
- Przed podłączeniem urządzenia do sieci elektrycznej upewnij się, że ono jest wyłączone.
- Nie należy rozmontowywać sokowirówki, jeśli ona jest podłączona do gniazda elektrycznego. Zawsze odłączaj urządzenie od zasilania przed czyszczeniem lub jeśli go nie używasz.
- Urządzenie nie może być obsługiwane przez zewnętrzny zegar lub oddzielny system zdalnego sterowania.
- Nie używaj urządzenia w pomieszczeniach o dużej wilgotności (np. w łaźni).
- Aby uniknąć porażenia prądem, nie zanurzaj urządzenia w wodę lub w inne płyny. Jeśli ono jednak utrafiło do wody, nigdy nie dotykaj obudowy i natychmiast odłącz go od zasilania.
- Nie używaj urządzenia jeśli masz mokre ręce. Nie podłączaj ani nie odłączaj przewodu zasilającego jeśli masz mokre ręce. Może to spowodować porażenie prądem.
- Nie pozwalaj, aby przewód zwisał nad krawędzią stołu lub nad gorącymi powierzchniami.
- Odłącz urządzenie od sieci po użyciu i przed czyszczeniem. Przed przeniesieniem, przeprowadzaniem czyszczenia lub innych czynności konserwacyjnych, urządzenie musi ostygnąć.
- Jeśli nie używasz urządzenia, wyłącz je. Podczas wyłączania urządzenia nie ciągnij za przewód, delikatnie wyciągnij wtyczkę z gniazdka.
- Nie owijaj przewodu zasilającego wokół urządzenia, ponieważ może to z czasem spowodować jego pęknięcie. Zawsze rozciągaj przewód zasilający na czas przechowywania.
- Nie używaj przewodu zasilającego do przenoszenia produktu.
- Nie używaj urządzenia do celów innych niż określone w instrukcji obsługi. Nie używaj na zewnątrz.
- Urządzenie należy przechowywać w taki sposób, aby nie było narażone na działanie wysokiej temperatury, wilgoci i bezpośredniego światła słonecznego.
- Zachowaj te instrukcje.
- Nie umieszczaj urządzenia na kuchence gazowej lub elektrycznej, nie umieszczaj go w pobliżu źródeł ciepła.
- Nie dotykaj ruchomych części urządzenia.
- Uwaga! Nie używaj urządzenia, jeśli filtr siatkowy jest uszkodzony.
- Przed włączeniem urządzenia upewnij się, że przykrywką jest solidnie zamocowana.
- Nie należy popychać produktów z pomocy palców. Jeśli kawałki owoców utknęły w gardle wlotu, użyj popychacza. Jeśli to nie zadziała, wyłącz silnik i odłącz urządzenie, rozmontuj je i wyczyść zatłokane miejsca.
- Nie należy żeby urządzenie działało dłużej niż 10 minut. Odstęp między wtrąceniami musi wynosić co najmniej 10 minut.
- Zawsze odłączaj urządzenie od sieci przed demontażem i czyszczeniem. Wszystkie wirujące części i silnik muszą się całkowicie zatrzymać.
- Nie przeciążaj urządzenia produktami.
- Zawsze przechowuj korpus i akcesoria suchymi i czystymi!
- Nie używaj akcesoriów, których nie ma w dostawie.

UWAGA: Nieprzestrzeganie środków ostrożności może spowodować uszkodzenie urządzenia, obrażenia, porażenie prądem, zwarcie lub pożar.

EKSPLOATACJA

MONTAŻ:

- Przed montażem upewnij się, że silnik jest wyłączony i urządzenie jest odłączone.
- Umieść górna część sokowirówki na korpusie i nacisnij ją obiema rękami do momentu usłyszenia trzasku.
- Umieść filtr siatkowy i obróć go w prawo do zablokowania się na swoim miejscu.
- Ustal przykrywkę i zapnij utwłaczce. Połóż przykrywkę na szklanke, ona służy jako odpieniacz.
- Umieść pojemnik na miążgę na podstawie, a szklanke pod rurkę spustową dla soku.
- Podłącz urządzenie do sieci zasilającej.

DEMONTAŻ:

- Odłączyć urządzenie od zasilania.
- Otwórz utrwalacze przezroczystej przykrywki.
- Zdejmij przykrywkę, pociągnij filtr do góry i zdejmij go. Następnie usuń górną część obudowy.
- Przed rozpoczęciem pracy upewnij się, że przykrywka jest bezpiecznie zamknięta.
- Rzetelnie umyj warzywa / owoce. Usuń skórkę i kości, pokrój na małe kawałki, które z łatwością przejdą do gardzieli załadunkowej.
- Podłącz sokowirówkę do sieci i wybierz odpowiednią prędkość: - Prędkość I: dla miękkich produktów (gruszki, truskawki, pomarańcze, śliwki, grejpfruta, cytryny, winogrona, dynie, ogórki, cebula, czosnek). - Prędkość II: dla produktów twardych (karczochy, marchew, jabłka, papryki, buraki, ziemniaki, ananasy, cukinia, seler, szpinak, koper, por). Załaduj przygotowane warzywa / owoce do sokowirówki, lekko naciskając popychaczem. **W ZADNYM WYPADKU NIE ROB TEGO Z POMOCY PALCÓW I INNYCH PRZEDMIOTÓW.**
- Załaduj produkty tylko wtedy, gdy silnik jest uruchomiony.
- Gdy pojemnik na miążs lub szklanka na sok są napełnione, wyłącz sokowirówkę i opróżnij pojemnik i szklankę.
- Uwaga! Sokowirówka nie jest przeznaczona do wytwarzania soków z bananów, moreli, mango, papai, pomidorów.
- Sokowirówkę nie można używać do wytwarzania soków z orzechów kokosowych i innych twardych owoców i warzyw.
- Po zakończeniu działania należy ustawić przełącznik prędkości w pozycję 0 i odłączyć sokowirówkę od sieci.

TRANSPORTOWANIE, CZYSTKA I PRZECHOWYWANIE

TRANSPORTOWANIE. Transportować przyrząd należy z pomocy dowolnego zadaszonego transportu z zastosowaniem reguł umocowania ładunków, co zabezpiecza jego całość i/albo całość opakowywania a także jego późniejszą bezpieczną eksploatację. NIE wystawiać urządzenia na wstrząsy podczas załadunku i rozładunku.

CZYSTKA. UWAGA! Nigdy nie należy myć części urządzenia w zmywarce. Nie używaj chemikaliów ani materiałów ściernych.

- Umyj wszystkie usunięte części ciepłą wodą z mydłem.
- Wytrzyj obudowę wilgotną gąbką.
- Nie pogrążaj obudowę w wodzie.
- Zdejmowane plastikowe części sokowirówki mogą zostać malowane niektórymi produktami, takimi jak marchew. Dlatego zaraz po zakończeniu pracy, umyj je niewielką ilością środka nieściernego, a następnie dokładnie umyj i osusz.
- Wyczyść przyrząd po każdym jego użyciu.

PRZECHOWYWANIE. Urządzenie musi być przechowywane w pomieszczeniach zamkniętych, w warunkach, które zakładają zachowanie prezentacji produktu i jego dalszej bezpiecznej eksploatacji. Przed przechowywaniem upewnij się, że urządzenie i wszystkie jego akcesoria są całkowicie wysuszone.

ZASADY UTYLIZACJI URZĄDZENIA

Urządzenie i materiały opakowaniowe należy utylizować przy jak najmniejszym uszkodzeniu środowiska i zgodnie z przepisami dotyczącymi utylizacji odpadów na danym obszarze.

WARUNKI GWARANCJI

Kupując produkt, poproś o sprawdzenie go w Twojej obecności i wypełnienie karty gwarancyjnej (pieczęć organizacji handlu, data sprzedaży i podpis sprzedawcy). Bez podania karty gwarancyjnej lub gdy nie zostanie ona prawidłowo wypełniona, roszczenia dotyczące jakości nie zostaną zaakceptowane i nie zostanie wykonana żadna naprawa gwarancyjna. Kartę gwarancyjną należy okazać do centrum serwisowego w całym okresie gwarancyjnym. Produkt jest całkowicie dopuszczony do serwisu. Okres gwarancji liczony jest od momentu sprzedaży. Prosimy również o zachowanie dokumentów potwierdzających datę zakupu produktu (towar lub rachunek kasowy). Warunkiem bezpłatnej obsługi gwarancyjnej produktu jest jego prawidłowe działanie, nie przekraczające zakresu osobistych potrzeb domowych, zgodnie z wymaganiami instrukcji obsługi produktu, brakiem uszkodzeń mechanicznych i konsekwencjami nieostrożnego obchodzenia się z produktem. Produkt jest dopuszczony do serwisu gwarancyjnego w czystej postaci (w miarę możliwości czyszczony i wycierany). Gwarancja obejmuje wszystkie wady produkcyjne i konstrukcyjne (z wyjątkiem tych wymienionych w rozdziale "Gwarancja nie dotyczy"), zidentyfikowanych w okresie gwarancyjnym. W tym okresie wadliwe części, z wyjątkiem materiałów eksploatacyjnych, podlegają bezpłatnej wymianie w centrum serwisowym gwarancyjnym.

GWARANCJA NIE OBOWIĄZUJE

1. Defekty wezwane przez działanie sił zewnętrznych.
2. Uszkodzenia produktu spowodowane używaniem produktu do celów wykraczających poza domowe potrzeby (np. w celach przemysłowych lub komercyjnych).
3. Materiały eksploatacyjne i akcesoria (noże, siatki itp.).
4. Wady powstałe w wyniku przeciążenia, niewłaściwej pracy, przenikania cieczy, kurzu owadów, wnikania ciał obcych do produktu.
5. Produkty, które zostały naprawione poza autoryzowanymi punktami serwisowymi lub warsztatami gwarancyjnymi.
6. Uszkodzenia wynikające z wprowadzenia zmian w projekcie produktu przez samego użytkownika lub bez zastrzeżenia zamiany jego składników.
7. Uszkodzenia mechaniczne, w tym z powodu zaniedbania obsługi, niewłaściwego transportowania i przechowywania, upadku produktu.
8. Naruszenie instrukcji obsługi.
9. Niewłaściwa instalacja napięcia sieciowego (jeśli jest wymagana).
10. Dokonywanie zmian technicznych.
11. Uszkodzenia z winy zwierząt (w tym gryzoni i owadów).

Producent: Sites Electric Company Limited, Chiny.

Informacje na temat daty produkcji patrz na opakowaniu indywidualnym.

W zakresie serwisu gwarancyjnego, a także w razie wykrycia problemów, należy skontaktować się z najbliższym punktem serwisowy.



DEUTSCH



Bitte lesen Sie das Bedienungsanleitung sorgfältig, wie man das Gerät benutzt. Bewahren Sie das Handbuch auf, Sie benötigen es möglicherweise in der Zukunft.

Dieses Gerät dient zum Auspressen von Saft aus Früchten und Beeren.

Für Verwendung in der Haushaltswirtschaft, passt für betriebliche Verwendung nicht.

Wichtig! Das Gerät, die in die kalte Jahreszeit gekauft ist, muss man zur Vermeidung des Betriebsausfalls bis zum Netzanschluss wenigstens vier Stunden bei der Raumtemperatur halten.

TECHNISCHE EIGENSCHAFTEN

Normenspannung: 220-240 V
Bemessungsfrequenz: 50 Hz
Nennleistungsaufnahme: 800 Watt

Betriebsdauer – 3 Jahre
Garantiedauer – 12 Monate

SICHERHEITSMASSNAHMEN BEI DER VERWENDUNG

- Man muss diese Anleitung von der Verwendung des Gerätes für Vermeidung der Störungen bei der Verwendung aufmerksam lesen.
 - Die fehlerhafte Behandlung kann zur Brechung des Gerätes führen, materielle Schäden zufügen oder die Gesundheit des Benutzers schädigen.
 - Von der anfänglichen Einschaltung muss man prüfen, ob technische Eigenschaften des Gerätes den Parametern des Spannungszuges entsprechen.
 - Das Gerät ist für die Verwendung von Personen (einschließlich Kinder) mit gesunkenen physischen, sinnlichen oder intellektuellen Fähigkeiten, oder beim Fehlen bei diesen der Erfahrung oder Kenntnissen, oder wenn diese sich unter der Kontrolle nicht befinden oder über die Verwendung des Gerätes von der Person, die für ihre Sicherheit verantwortlich sind, nicht ausgewiesen sind, nicht bestimmt.
 - Man darf das Gerät nicht verwenden, wenn Netzschur oder Doppelschurstecker verletzt sind, sowie auch wenn der Mixer selbst verletzt oder fehlerhaft ist. Man muss ihn in das Servicezentrum bringen. Die Reparatur des Gerätes soll nur im autorisierten Servicezentrum durchgeführt werden. Man darf das Gerät selbstständig nicht reparieren.
 - Bei der Verletzung der Netzschur soll ihr Austausch, zur Vermeidung der Gefährlichkeit, der Hersteller oder von ihm bevollmächtigt Servicezentrum oder analogisches qualifiziertes Personal durchführen.
 - Man darf die Netzschur hinter sich her nicht ziehen, diese auf die Gehäuse des Gerätes nicht aufrollen und überdrehen.
 - Zur Vermeidung von elektrischen Schlag darf man die Gehäuse mit dem Motor in das Wasser oder andere Flüssigkeiten eintauchen. Wenn das Gerät in das Wasser gefallen war, darf man das Wasser nicht berühren! Man muss augenblicklich von der Netzspannung freischalten und nur dann es hehmen. Man soll sich an das Servicezentrum für Prüfung oder Reparatur des Gerätes wenden.
 - Man darf den Überhang der Leitungsschur vom Rand des Tisches oder ob heißen Oberflächen nicht zulassen.
 - Man darf das Gerät mit den feuchten Händen nicht berühren.
 - Man muss das Gerät von der Netzleitung abschalten, wenn Sie diese nicht verwenden, sowie auch wenn Sie Zubehör abnehmen oder montieren möchten, sowie von der Reinigung. Man darf das Gerät nicht eingeschaltet bleiben.
 - Man darf das Gerät sowie seine Zubehörteile in die Geschirrabwaschmaschine nicht einsetzen.
 - Man darf das Gerät in Zielen, die von dieser Betriebsanleitung nicht vorgesehen sind, nicht verwenden.
 - Man muss sich sehr aufmerksam werden, wenn sich neben dem funktionierenden Gerät die Kinder befinden.
 - Platzieren Sie das Gerät nie auf dem heißen Gas- oder Elektroherd, setzen Sie es nicht in der Nähe von Wärmequellen.
 - Greifen Sie die rotierenden Teile des Gerätes nicht an.
 - Vorsicht! Benutzen Sie das Gerät nicht, wenn der Siebfilter beschädigt ist.
 - Bevor Sie das Gerät einschalten, vergewissern Sie sich, dass der Deckel sicher fixiert ist.
 - Es ist verboten die Lebensmittel mit den Fingern durchzustößen. Wenn einige Fruchtstücke im Zuführschacht stehengeblieben sind, verwenden Sie den Schieber. Wenn das nicht hilft, schalten Sie den Motor ab und trennen Sie das Gerät von Stromnetz, nehmen Sie es auseinander und reinigen Sie die gestopften Stellen.
 - Durchgehender Betrieb mehr als 10 Minuten darf nicht zugelassen werden. Die Pause zwischen den Betätigungen soll nicht weniger als 10 Minuten dauern.
 - Jedes Mal vor der Auseinandernahme und Reinigung trennen Sie das Gerät vom Stromnetz. Warten Sie bis alle rotierende Teile und Motor stoppen.
 - Überlasten Sie das Gerät nicht mit den Lebensmitteln.
 - Gehäuse und Zubehörteile müssen immer trocken und sauber bleiben!
 - Verwenden Sie keine Teile, die nicht mitgeliefert werden.
- VORSICHT:** Nichtbeachtung der Sicherheitsmaßnahmen kann zu Schäden am Gerät, zu Verletzungen, Stromschädigung, Kurzschluss oder Feuer führen.

ZUSAMMENBAU/AUSEINANDERNAHME

ZUSAMMENBAU:

- Vor dem Zusammenbau vergewissern Sie sich, dass der Motor aus ist und das Gerät vom Stromnetz getrennt ist.
- Setzen Sie den Oberteil des Entsafters auf das Gehäuse und drücken Sie mit beiden Händen bis Sie ein Klicken hören.
- Setzen Sie den Siebfilter und drehen Sie diesen im Uhrzeigersinn bis er seinen Platz einnimmt.
- Setzen Sie den Deckel und befestigen Sie die Halterungen.
- Platzieren Sie im Becher den abnehmbaren Schaumscheider.
- Setzen Sie den Fruchtfleischbehälter auf der Basis, den Becher unter den Saft Schnabel.
- Schließen Sie das Gerät ans Stromnetz an.

AUSEINANDERNAHME:

- Trennen Sie das Gerät vom Stromnetz.
- Öffnen Sie die Halterungen des glasigen Deckels.
- Entfernen Sie den Deckel, entnehmen Sie den Siebfilter, indem Sie diesen nach oben ziehen. Danach entfernen Sie den Oberteil des Gehäuses.

VERWENDUNG

- Vor dem Anfahren vergewissern Sie sich, dass der Deckel sicher fixiert ist.
- Waschen Sie die Obst / Gemüse sorgfältig ab. Entfernen Sie Kerne und schälen Sie dicke Schale, schneiden Sie in nicht große Stücke, die leicht in den Zuführschacht passen.
- Schließen Sie den Entsafter ans Stromnetz an und wählen Sie die gewünschte Geschwindigkeit: II Geschwindigkeit I: für die weiche Lebensmittel (Birnen, Erdbeeren, Apfelsinen, Pfäfen, Riesenorange, Zitronen, Trauben, Kürbis, Zwiebel, Gurken, Knoblauch). II Geschwindigkeit II: für die harte Lebensmittel (Arischocken, Karotten, Äpfel, Paprika, Rübe, Kartoffel, Ananas, Kürbis, Selleriekraut, Spinat, Dillkraut, Breitlauch). Beladen Sie die vorbereitete Obst / Gemüse in den Entsafter, indem Sie leicht mit dem Schieber drücken. **MACHEN SIE DAS IN KEINEM FALL MIT DEN FINGERN ODER FREMDTEILEN.**

DEUTSCH

- Beladen Sie die Lebensmittel nur bei laufendem Motor.
- Wenn der Fruchtfleischbehälter oder Saftbecher voll wird, schalten Sie den Entsafter ab und entleeren Sie die Behälter.
- Achtung! Entsafter ist nicht zur Zubereitung von Saft aus Bananen, Aprikosen, Mango, Papaya, Tomaten vorgesehen.
- Entsafter darf nicht zur Zubereitung vom Saft aus Kokosnüssen und anderen harten Obst und Gemüsen verwendet werden.
- Nach der Fertigstellung der Arbeit setzen Sie den Geschwindigkeitswahlschalter auf die Position 0 und trennen sie den Entsafter vom Stromnetz.

TRANSPORT, REINIGUNG AND BEWAHRUNG

Transport. Der Transport des Geräts ist bei jeder Art von Transport mit der Anwendung von Regeln erforderlich Befestigung von Ladungen, die die Erhaltung der Präsentation des Produktes und / oder der Verpackung und deren weiteren sicheren Betrieb gewährleisten. Setzen Sie das Gerät während der Handhabung KEINE Schockbelastungen aus.

Reinigung. ACHTUNG! Man kann die Teile des Gerätes nie in der Geschirrabwaschmaschine waschen. Man darf auch keine Chemikalien und abrasive Stoffe verwenden. •

Waschen Sie alle abnehmbaren Teile mit warmem Wasser und Seife.

• Wischen Sie das Äußere mit einem feuchten Schwamm ab.

• Tauchen Sie das Gehäuse nicht in Wasser.

Die abnehmbaren Plastikteile des Entsafters können von einigen Früchten, z.B. Karotte gefärbt werden. Deswegen müssen diese gleich nach Fertigstellung der Arbeit mit kleiner Menge nicht scheuernden Mittels gereinigt werden, und danach sorgfältig abgewaschen und abgetrocknet werden.

•Reinigung des Geräts muss nach jeder Verwendung ausgeführt werden.

Lagerung. Das Gerät muss in Räumen gelagert werden, in denen die Erhaltung einer Präsentation vorausgesetzt wird Produkt und seine weitere sichere Bedienung. Stellen Sie sicher, dass das Gerät und alle Zubehörteile vollständig getrocknet sind bevor Sie es speichern.

REGEL DER ENTSORGUNG DES GERÄTES

Das Gerät und die Verpackungsmaterialien sollen mit dem niedrigsten Schaden für Umwelt in Übereinstimmung mit den Regeln der Abfallverwertung in Ihrem Region entsorgt werden.

BEDIENUNGEN DER GARANTIELEISTUNGEN

Beim Kaufen des Gerätes muss man seine Prüfung in Ihrer Gegenwart und Ausfüllung der Garantiebroschüre (Stempel der Handelsorganisation, Datum des Verkaufs und Unterschrift des Verkäufers) anfordern.

Ohne Vorlage der Garantiebroschüre oder im Fall ihrer falschen Auffüllung werden keine Qualitätsbeanstandungen angenommen werden und Garantiereparatur nicht durchgeführt.

Die Garantiebroschüre muss man bei jedem Anruf an das Servicezentrum im Laufe der ganzen Garantiefrist vorlegen. Das Gerät nimmt man auf den Nachverkaufservice nur im vollen Lieferumfang an. Die Garantiefrist beginnt vom Zeitpunkt des Verkaufs vom Gerät dem Käufer. Wir bitten Sie alle Dokumente, die das Datum vom Kaufen des Gerätes (Kassenzettel oder Warenzettel) bewahren. Die Bedingung der kostenlosen Garantieleistung Ihres Gerätes ist seine ordnungsgemäße Verwendung, die hinter Rahmen der persönlichen Haushaltsbedarfe nicht kommt, in Übereinstimmung mit den Anforderungen der Bedienungsanleitung, das Fehlen von mechanischen Verletzungen und Folgen der nachlässigen Behandlung mit dem Gerät.

Die Garantie verbreitet sich auf alle Fertigungs- und Konstruktionsfehler, außer Fehler, die im Abschnitt „Garantie verbreitet sich nicht auf“ angegeben sind, die im Laufe der Garantiefrist festgestellt werden. In diese Periode liegen alle Fehlerteile, außer Fehler, die im Abschnitt „Garantie verbreitet sich nicht auf“ angegeben sind, dem kostenlosen Austauschen im Servicezentrum unter.

GARANTIE VERBREITET SICH NICHT AUF

- 1.Fehler, die von Umständen höherer Gewalt hervorgerufen sind.
- 2.Verletzungen des Gerätes, die vor der Verwendung des Gerätes in Zielen, die sich hinter Rahmen der persönlichen Haushaltsbedarfe kommen (das heißt, betriebliche oder kommerzielle Verwendung) kommen, hervorgerufen sind.
- 3.Verbrauchsmaterialie und Zubehörteile.
- 4.Fehler, die von der Überlastung, nicht ordnungsgemäßen Verwendung, Eindringung von Flüssigkeiten, Staub, Insekten, fremden Gegenständen innerhalb des Gerätes hervorgerufen sind.
- 5.Die Geräte, die nicht in bevollmächtigten Servicezentren oder Garantiewerkstätten repariert waren.
- 6.Fehler, die Folge der Vornahme in die Konstruktion des Gerätes der Änderungen vom Benutzer selbst oder unsachgemäßen Austausch der Zubehörteilen hervorgerufen sind.
- 7.Verletzung der Anforderungen der Betriebsanleitung.
- 8.Falsche Einstellung der Versorgungsnetzspannung (wenn das notwendig ist).
- 9.Vornahme von technischen Veränderungen.
- 10.Mechanische Verletzungen, darunter in Folge der nachlässigen Behandlung, falschen Beförderung und Bewahrung, Fallen des Gerätes.
- 11.Verletzungen durch Verschulden von Tieren (darunter von Nagetieren und Insekten).

Hersteller: Sites Electric Kampanie Limited , China.

Information über Herstellungsdatum ist auf der Einzelverpackung angegeben.

In Fragen der Garantieleistungen sowie bei der Feststellung von Fehlern wenden Sie sich an das nächste Servicezentrum.



ROMÂNĂ



Citiți cu atenție manualul înainte de utilizare.
Păstrați manualul de utilizare, este posibil să aveți nevoie de acesta în viitor.

Acest dispozitiv este destinat pentru stocarea sucurilor din fructe și fructe de pădure.
Pentru uz casnic, neprotiv pentru uz industrial.

Important! Aparatul, achiziționat în sezonul rece, cu scopul de a evita defecțiunile, înainte de conectare în rețeaua electrică trebuie să fie ținut cel puțin patru ore la temperatura camerei.

CARACTERISTICI TEHNICE

Tensiune nominală: 220-240 V
Frecvența nominală a curentului: 50 Hz
Consum nominal de putere: 800 W

Durata de funcționare – 3 ani
Perioada de garanție – 12 luni

MĂSURI DE PRECAUȚIE ÎN TIMPUL UTILIZĂRII

- Citiți cu atenție acest manual înainte de a utiliza aparatul pentru a evita deteriorarea acestuia în timpul utilizării. Manipularea incorectă poate duce la deteriorarea aparatului, provoca daune materiale sau afecta sănătatea utilizatorului.
 - Înainte prima pornire, verificați dacă specificațiile produsului corespund parametrilor sursei de alimentare.
 - Acest aparat nu este destinat utilizării de către persoane (inclusiv copii) cu capacități fizice, senzoriale sau mentale reduse sau de către persoane fără experiență și cunoștințe, cu excepția cazului în care sunt supravegheate sau instruite să folosească aparatul de către persoana responsabilă pentru siguranța acestora.
 - Nu utilizați dacă cablul sau ștecherul sunt deteriorate sau dacă aparatul este deteriorat sau defect. Adresați-vă la un centru de service. Aparatul trebuie reparat numai la un centru de service autorizat. Nu reparați aparatul independent.
 - Pentru a evita o situație periculoasă, în cazul în care cablul de alimentare este deteriorat, acesta trebuie înlocuit la un centru de service autorizat.
 - Dacă cablul de alimentare este deteriorat, acesta trebuie înlocuit de către producător sau de către centrul său autorizat de service sau de un personal calificat similar pentru a evita pericolul.
 - Nu îndoiți, răsușiți sau înfășurați cablul de alimentare în jurul aparatului.
 - Nu scufundați niciodată carcasa motorului în apă sau în alt lichid. Utilizați numai o cârpă umedă pentru a curăța carcasa motorului.
 - Pentru a preveni electrocutarea, nu scufundați aparatul în apă sau în alte lichide. Dacă aparatul a căzut în apă, nu atingeți apa! Deconectați imediat aparatul și apoi scoateți-l. Contactați centrul de service pentru verificarea sau repararea aparatului.
 - Nu lăsați cablul să atârne peste marginea mesei sau peste suprafețele fierbinți.
 - Nu apucați cablul de alimentare cu mâinile ude.
 - Deconectați aparatul de la rețea dacă nu este utilizat și dacă doriți să îndepărtați sau să adăugați accesorii și înainte de curățare. Nu lăsați aparatul pornit.
 - Nu utilizați aparatul în alte scopuri decât cele specificate în manualul de utilizare.
 - Nu puneți aparatul, nici componentele acestuia în mașina de spălat vase.
 - Nu permiteți copiilor să utilizeze aparatul sau piesele acestuia.
 - Fiți foarte atenți atunci când copiii se află în apropierea aparatului.
 - Nu utilizați aparatul în apropierea suprafețelor fierbinți.
 - Evitați contactul cu piesele mobile.
 - Nu puneți robotul pe aragaz sau pe plită electrică fierbinte, nu-l instalați în preajma surselor de căldură.
 - Nu atingeți detaliile robotului în funcțiune.
 - Atenție! Nu folosiți robotul dacă filtrul reticular este defect.
 - Înainte de a conecta aparatul, asigurați-vă că capacul este bine fixat.
 - E interzis să împingeți produsele cu degetele. Dacă bucăți de fructe s-au împotmit în pâlnia de alimentare, recurgeți la împingător. Dacă nici asta nu rezolvă problema, opriți motorul și decuplați aparatul de la rețea, demontați-l și curățați locurile înfundate.
 - Nu se admite funcționarea continuă peste 10 minute. Pauza între porniri nu va fi mai scurtă de 10 minute.
 - Înainte de fiecare demontări și curățări veți decupla aparatul de la rețeaua electrică. Toate părțile rulante și motorul trebuie să fie complet oprite.
 - Nu supraîncărcați aparatul cu produse.
 - Corpul și accesoriile trebuie să fie mereu uscate și curate!
 - Nu folosiți accesorii care nu fac parte din setul aparatului.
- ATENȚIE!** Nerespectarea măsurilor de precauție poate duce la deteriorarea aparatului, traumatisme, electrocutare, scurtcircuitare sau incendii.

MONTARE/DEMONTARE

Montare

- Asigurați-vă înainte de asamblare că motorul este oprit și aparatul decuplat de la rețea.
- Montați partea superioară a storcătorului de suc pe corp și presați-o cu ambele mâini până la clic.
- Instalați filtrul reticular și rotiți-l după acele ceasornicului până nu va reveni la locul său.
- Instalați capacul și închideți fixatoarele.
- Puneți separatorul de spumă în pahar.
- Așezați recipientul pentru colectarea pulpei pe suport, iar paharul sub ciocul pentru suc.
- Cuplați aparatul la rețeaua de alimentare.

DEMONTAREA:

- Decuplați aparatul de la rețeaua electrică.
- Deschideți fixatoarele capacului transparent.
- Luați capacul, scoateți filtrul reticular, trăgându-l în sus. Apoi demontați partea de sus a corpului.

UTILIZAREA

- Asigurați-vă înainte de a porni aparatul că capacul este bine fixat.
 - Spălați minuțios fructele sau legumele. Curățați-le de coajă și sămburi, secționați-le în bucăți mici care să tranziteze cu ușurință pâlnia de alimentare.
 - Cuplați storcătorul de suc la rețeaua electrică și selectați viteza adecvată: viteza I pentru produse moi (pere, căpsuni, portocale, prune, grapefruit, lămâi, struguri, dovleac, ceapă, castraveți, usturoi) și viteza II pentru produse dure (anghinare, morcov, mere, ardei, sfeclă, cartofi, ananas, dovleci, telină, spanac, mărar, praz) Adăugați legumele/fructele în storcătorul de suc, presându-le ușor cu împingătorul ÎN NICIUN FEL SĂ NU FACEȚI ASTA CU DEGETELE SAU
- OBIECTE STRĂINE**
- Încărcați produsele doar cu motorul funcționând.
 - Când recipientul pentru pulpă sau paharul pentru suc se vor fi umplut, opriți storcătorul de suc și golți vasele.
 - **ATENȚIE!** Storcătorul de suc nu a fost conceput pentru obținerea sucului din banane, caise, mango, papaya, roșii.
 - Storcătorul de fructe nu poate fi folosit pentru a stoca suc din nucle de cocos și alte fructe și legume dure.
 - La finalizarea operațiunii de stocare, puneți selectorul de viteze la 0 și decuplați storcătorul de fructe de la rețeaua electrică.

TRANSPORT, CURĂȚARE ȘI DEPOZITARE

TRANSPORT. Aparatul poate fi transportat cu orice tip de transport acoperit, cu respectarea regulilor de fixare a mărfii care asigură păstrarea produsului și / sau a ambalajului și funcționarea sigură a acestuia în continuare. NU expuneți dispozitivul la sarcini de șoc în timpul operațiilor de manipulare.

CURĂȚARE.

ATENȚIE! Nu spălați niciodată componentele aparatului în mașina de spălat vase. Nu utilizați substanțe chimice sau substanțe abrazive.

ATENȚIE! Nu spălați niciodată componentele aparatului în mașina de spălat vase. Nu utilizați substanțe chimice sau substanțe abrazive.

• Spălați toate piesele detașabile cu apă caldă și săpun.

• Ștergeți exteriorul cu un burete umed.

• Nu scufundați carcasa în apă.

Părțile plastice demontabile ale storcătorului de suc se pot colora la stoarcerea unor produse, precum morcovul. De aceea trebuie spălate imediat după finalizarea operației de stoarcere cu un detergent neabraziv, limpezite și uscate.

• Curățarea aparatului se va face după fiecare stoarcere de suc.

DEPOZITARE. Aparatul trebuie să fie stocat în încăpere închisă, în condiții care presupun păstrarea produsului și funcționarea sigură a acestuia în continuare. Asigurați-vă că aparatul și toate accesoriile acestuia sunt uscate complet, înainte de a le depozita.

ELIMINAREA APARATULUI

Aparatul și materialele de ambalare trebuie eliminate cu cel mai mic pericol pentru mediu și în conformitate cu reglementările privind eliminarea deșeurilor din zona dumneavoastră.

CONDIȚII DE GARANȚIE

Când cumpărați aparatul, cereți în prezența dumneavoastră să fie verificat și să fie completat cardul de garanție (ștampila organizației comerciale, data vânzării și semnătura vânzătorului).

Fără furnizarea cardului de garanție sau atunci când nu este completat corect, reclamațiile de calitate nu sunt acceptate și nu se efectuează nici o reparație în garanție. Cardul de garanție trebuie prezentat la orice adresare la centrul de service pe întreaga perioadă de garanție. Produsul este acceptat pentru service numai complet. Perioada de garanție se calculează din momentul vânzării către cumpărător. De asemenea, vă cerem să păstrați documentele care confirmă data achiziționării produsului (bonul de casă).

Condiția de service gratuit în garanție a produsului este funcționarea sa corectă, în limitele uzului casnic, în conformitate cu cerințele din instrucțiunile de utilizare a produsului, lipsa deteriorării mecanice și efectele manipulării neglijente.

Produsul este acceptat pentru serviciul în garanție curat (șters și curățat, acolo unde este posibil).

Garantia acoperă toate defectele de fabricație și de proiectare (altele decât cele enumerate în „Garantia nu acoperă”), identificate în timpul perioadei de garanție. În această perioadă, piesele defecte, cu excepția consumabilelor, urmează să fie înlocuite gratuit în centrul de service în garanție.

GARANȚIA NU ACOPERĂ

1. Defectele cauzate de forța majoră.
2. Deteriorarea produsului cauzată de utilizarea produsului în scopuri care depășesc uzul casnic (de exemplu, în scopuri industriale sau comerciale).
3. Consumabile și accesorii.
4. Defectele cauzate de supraîncărcare, funcționare necorespunzătoare, penetrarea lichidelor, prafului de insecte, pătrunderea de obiecte străine în produs.
5. Deteriorările care au fost reparate în afara centrelor de service autorizate sau atelierelor de garanție.
6. Deteriorările cauzate prin modificarea designului produsului de către utilizator sau înlocuirea necalificată a componentelor sale.
7. Încălcarea instrucțiunilor de utilizare.
8. Instalarea incorectă a tensiunii de rețea (dacă este necesar).
9. Introducerea modificărilor tehnice.
10. Daune mecanice, inclusiv în rezultatul manipulării neglijente, transportului și depozitării necorespunzătoare, căderii produsului.
11. Daune cauzate de animale (inclusiv de rozătoare și insecte).

Producător: Sites Electric Company Limited, RPC



Pentru informații privind data fabricării, consultați ambalajul.

Pentru întrebări legate de întreținerea în garanție, precum și în cazul unei defecțiuni, contactați cel mai apropiat centru de service.